



# OTAYAZINE MARKET

おたやじんマーケット



出店要項\_2023/04

## はじめに

高岡市中心市街地活性化協議会

高岡商工会議所会頭

会長 塩谷 雄一

### 「御旅屋人マーケット」開催について

毎月第3日曜日に御旅屋通り、御旅屋メルヘン広場、御旅屋セリオ地下1階において「御旅屋人マーケット」を下記のとおり開催します。統一コンセプトにもとづいた定期マーケットを開催し、御旅屋エリアの魅力を発信することにより、新たな人の流れを生み出すことで賑わい創出を図るとともに、新たなチャレンジの場を提供することにより、中心市街地での新規開業を促し、中心市街地の活性化を図るものです。

#### 記

- (1) 名 称 おたやじん 御旅屋人 マーケット
- (2) 場 所 御旅屋通りアーケード、御旅屋メルヘン広場、御旅屋セリオ地下1階
- (3) 開 催 日 毎月第3日曜日（12月、1月、2月を除く）
- (4) 開催時間 午前11時～午後4時
- (5) 店 舗 数 飲食店を中心に20～30店舗
- (6) 販売物等 飲食物（アルコールを含む）、物販、ワークショップ等
- (7) Instagram <https://www.instagram.com/otayazine/>

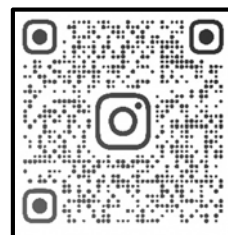

#### 【問合せ先】

高岡市中心市街地活性化協議会

事務局：末広開発株式会社まちづくり事業部

電話：0766-20-0555

10月16日 開催風景

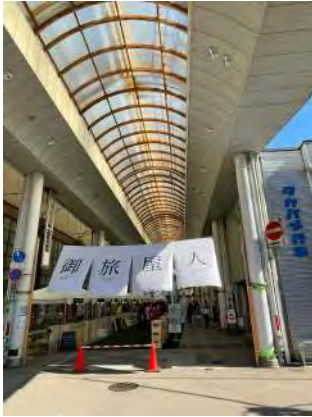

## マーケットの合言葉

## 暮らすまちを、知る。暮らすまちに、問う。

## 1. 趣旨、目的

高岡市御旅屋周辺エリア（通称タカマチ）には、歴史や格式、混沌とした夜の街、利便性のある暮らし、それらが一体として作り出す居心地のよい懐かしい風景があります。その土地で脈々と受け継がれてきた暮らしの知恵や技術が、新たなチャレンジとともに、今の暮らしと調和しながら進化しはじめています。

地元で愛され親しまれてきたモノやコト、お店を守り育て、増やしていきたい。

「御旅屋人マーケット」は、それを実現するための日常的な取り組みです。

「御旅屋人マーケット」で、日々の生活に潤いをもたらす物品や飲食サービス、モノやコトが一同に集まる場をつくることにより、まずは高岡市の中心市街地ならではの魅力を知るところから始めようと考えています。そして、お互いが繋がり、励まし、刺激し合いながら、未来に向けてそれらを守り育て、増やしていきたいと考えます。

ぜひ、「御旅屋人マーケット」に参加しませんか。

お問合せ 富山県高岡市御旅屋町101\_セリオ6F  
高岡市中心市街地活性化協議会  
事務局：末広開発(株)まちづくり事業部  
☎ 0766 (20) 0555

## 御旅屋人マーケット出店要項変更箇所一覧

本要項は以下の箇所を変更しております。

該当ページと照らし合わせて確認下さいますようお願いいたします。

2023年6月29日変更		
頁	内容	変更種類
4	3) 什器備品…希望者のみ（お申し込み時にチェックください） ・事務机 1,200 円／1台（W1800×D450） ・丸椅子 200 円／1脚 ・電力 500Wにつき500 円（最大1,500W まで） ・飲食店食中毒等特約（販売数に応じて価格変動あり） 1,000 円 ・「臨時営業許可」申請者用セット（手洗い設備、三方幕、保冷ケース）無料 ※レンタル数量は、開催日5日前から取り消し・追加変更はできません。	←追加
7	・販売内容が重なる場合、メニュー変更をお願いをする場合があります。 <del>・生ビールについては、高岡産のクラフトビールをお客様に楽しんでいただき                      たいため、アサヒ、キリン、サッポロ、サントリーなど、大手ビール会社の                      生ビールはご遠慮ください。</del> ・その他のお酒についてもできる限り被らないよう調整しますので、ご理解と	←削除
9	9. 搬出入について 搬入時間 午前 9 時 30 分～午前 10 時 30 分 ※開店準備は、10 時 45 分までに完了下さい。 ※車両は、午前 10 時 15 分までに移動下さい（14 ページ参照）。 搬出時間 午前 4 時～午前 5 時	←変更 ←変更
2023年8月23日変更		
6	・会場内を歩き回っての <del>手ラシの配布</del> ・試食の提供はお控えください。 <del>但し、各店舗のブース内での商品販促としての手ラシ配布</del> ・試食のやり取り はしていただいても構いません。 但し、他の出店者や来場者の迷惑となると運営者が判断した商品販促行為は禁止 します。	←削除 ←削除 ←追加
2024年1月10日変更		
4	1) 出店料 飲食 3,000 円（税込） 物販 2,000 円（税込） ※地下会場は上記より 500 円引き ※小ブース（区画サイズ幅 1820 mm×奥行 1800 mm）500 円引き ※小ブースは地上物販限定	←変更
4	※初回出店の方は、500 円引きです。	←変更

## 2. 開催概要

開催日： 2023 年 4 月～ 2024 年 3 月、毎月第 3 日曜日予定  
(12月、1月、2月は季節状況を考慮の上、開催の有無を決定)

時 間： 11:00 - 16:00

会 場： 御旅屋アーケード メルヘン広場 御旅屋セリオ B 1 F

主 催： 高岡市中心市街地活性化協議会

## 3. 出店条件

### 1) 出店料 1 ブース ~~5,000~~円 (税込)

※物品販売、食品販売及び取扱、各種サービス提供による営業店舗とします。  
(広告宣伝、宣材の配布等は、事前に協議調整)

※出店料のお支払いは、当日に本部で支払い又は振込にて行います。

お振込先については個別にお知らせいたします。

※キャンセル料は、開催日を過ぎると出店料全額が発生します。

※初回出店の方は、~~3,000~~円 (税込) です。

### 2) 出店場所

※アーケード・地下など出店ブースの場所は、主催者で決定します。

※出店場所のテント、ブース什器は、主催者で用意します。

※指定されたテント、ブースの範囲内で営業して下さい。

(臨時食品の取扱又は臨時営業の許可に係る設営基準の違反となります)

### 3) 什器備品 …希望者のみ (お申し込み時にチェックください)

・事務机 1,200 円 / 1 台 (W1800×D450)

・丸椅子 200 円 / 1 脚

・電力 500Wにつき500 円 (最大1,500Wまで)

・飲食店食中毒等特約 (販売数に応じて価格変動あり) 1,000 円

※レンタル数量は、開催日 5 日前から取り消し・追加変更はできません。

※レンタル料は、出店料と同様にお支払い下さい。

※什器備品は、会場内にまとめて留め置きしてあります。各店舗で運搬、設営し、各店舗で返却して下さい。

### 4) 許認可

※「臨時食品取扱施設開設届」は、主催者で纏めて申請します。

※「臨時食品取扱施設開設届」で取り扱いが難しいメニュー及び新たな食材、調理方法については「臨時営業許可」に係る事前協議が必要です。

※「臨時営業許可」申請をされる場合、別途設営基準に則した設備、什器備品が必要になります。これらの事前協議、申請行為、手数料、必要な備品等は全て各店舗で準備の上、当該費用をご負担ください。

「臨時営業許可」申請について詳しくは、富山県ホームページをご確認ください。

<https://www.pref.toyama.jp/1207/kurashi/seikatsu/shokuseikatsu/kj00014926/kj00014926-001-01.html>

#### 5) 申し込み

※出店条件をご理解の上、別添申込書にてお申し込み下さい。

※お申し込み頂いてから所定の審査を行います。

審査内容については、お答えできません。

※出店可否の連絡を開催月の前月末までにお知らせします。

(企画調整、許認可手続きにより遅延する場合、その旨を連絡します)

#### 4. 開催判断について

※雨天決行、警報の場合は中止

※中止の際は、開催前日 21 時まで登録されたメールアドレスに連絡します。

※天候等による仕込み、販売数量の判断は、各出店者にお任せいたします。

#### 5. ご出店にあたり提出頂く情報

##### 1) 全店舗 (告知用)

- ・店の概要、営業方針、PRポイント
- ・SNS アカウント (あれば)
- ・当日の商品ラインナップ又は料理メニュー
- ・商品又はメニュー、お店の外観、スタッフ等のInstagram告知用写真数枚

※告知用ですので、肖像権、個人情報保護法に抵触しない写真を提出下さい。

※期日までに提出のない場合はご紹介は控えさせていただきます。

##### 2) 飲食店のみ (臨時食品の取扱届出用)

- ・販売されるメニュー及び配膳方法、調理方法、素材
- ・各販売食数 (例: お好み焼き50食 カレーライス30食等)
- ・責任者 …郵便番号、住所、氏名、連絡先、メールアドレス

##### 3) 電灯コンセントを使用する場合 (会場用)

- ・使用器具の電力消費量 (使用量に制限あり: 1000~1200W程度 / 1店舗)

※申請のない電力の使用はできません。

(会場での回路数及び総電力使用量に上限がある為)

##### 4) 火気使用店舗のみ (消防用)

- ・持ち込み火器 (例: IHなべ、ガスコンロ、鉄板等)
- ・ボンベの容量と数量 (例: ｶﾞｽボンベ 250g × 1本、LPG 8kg × 1本等)

※申請のない火気の使用はできません。

※火気を使用する場合、小型消火器を持参の上、設置して下さい。

#### 6. 備品・什器について

##### 1) 各出店者で必ずご用意いただくもの

- ・調理作業及び陳列用テーブル、ご自身が使用される椅子

- ・現場調理される方は、床に汚れがつかないようにビニールシート等を必ず敷設して下さい。
- ・商品ディスプレイに関わるもの
- ・その他、調理器具等
- ・火気使用の場合は、小型消化器
- ・電灯コンセント使用の場合は、設営されたコンセントから電力を引くための延長コードまたは電工リールをご用意下さい。  
(調理機器に使用される延長コードも各自ご用意ください。)

## 2) 主催者で用意するもの

- ・テント、ブース什器
- ・店舗看板
- ・チョーク（看板用）

※有償レンタル什器等の手配（事務机、丸椅子、電力：要事前申し込み）  
(レンタル什器は、会場内の所定の場所に留め置きします)

※その他、誘導看板や空間全体の演出に関わる装飾、什器備品

## 7. 出店にあたっての注意事項

### 1) ディスプレイ・ポップについて

- ・派手なポップやポスターなどは使用をご遠慮下さい。可否の判断は運営者に従ってください。
- ・同一商品ポップの複数掲出、のぼりや横断幕の設置は禁止です。
- ・会場内を歩き回ってのチラシの配布・試食の提供はお控えください。  
但し、各店舗のブース内での商品販促としてのチラシ配布・試食のやり取りはしていただいても構いません。



### 2) ペットの同伴・禁煙について

- ・会場内（アーケード・メルヘン広場・地下1階）はペット同伴不可、禁煙とさせていただきます。
- ・喫煙は、所定の喫煙所をお願いします。



### 3) 販売について

- ・事前に厚生センターへ届出を行うため、出店確定後のメニュー変更は、できません（届出済）。
- ・季節メニュー（夏の場合はかき氷など）やお酒の販売は別途審査します。
- ・販売内容が重なる場合、メニュー変更をお願いをする場合があります。
- ・生ビールについては、高岡産のクラフトビールをお客様に楽しんでいただきたいため、アサヒ、キリン、サッポロ、サントリーなど、大手ビール会社の生ビールはご遠慮ください。
- ・その他のお酒についてもできる限り被らないよう調整しますので、ご理解とご協力をお願いします。
- ・ブース前では、お客様による飲食や大声での会話を禁止します。テーブルエリアに誘導して下さい。
- ・食品や調理品を提供する場合は、食品衛生法等を遵守してください。違反した場合、次回以降の出店の見送りや当日でも営業中止していただく場合があります。
- ・容器包装に入れられた食品は、原則として表示が必要となります。表示の相談については、製造所・加工所を管轄する厚生センターへご相談ください。食品表示がないものについては、販売を中止していただく場合がございます。

※消費者庁「早わかり食品表示ガイド(令和5年3月版・事業者向け)」

[https://www.caa.go.jp/policies/policy/food\\_labeling/information/pamphlets/](https://www.caa.go.jp/policies/policy/food_labeling/information/pamphlets/)

※富山県「とやま食の安全・安心情報ホームページ」

<https://www.pref.toyama.jp/1613/kurashi/seikatsu/shokuseikatsu/anzen/index.html>

- ・当日は、消防署及び厚生センターによる立ち入り検査が行われます。指示事項、改善事項が発出された場合、速やかに指示に従って下さい。
- ・物販、飲食などの提供に関わるトラブルに関しては、主催者は一切の責任を負いません。予めご了承下さい。

### 4) 片付けについて

- ・開催中に完売した場合は、終了時刻を待ってから食材及び調理器具等の撤去や搬出をお願いします（荷物の整理は可能）

※使用後のタイルの汚れなどは必ず掃除して帰ってください。

（本部にて貸出デッキブラシ・バケツを用意しています。お声掛けください）

タイルの汚れ

（汚れてしまったらデッキブラシで掃除してください）



※レンタル品は所定の場所へお戻しください。汚れ、破損がないか主催者と一緒に最終確認を行って下さい。

※帰る前に本部の係員に声を掛けて下さい。ゴミの忘れ、タイルの汚れがないか最終確認を行います。支障があった場合、再度引き取り又は清掃をお願いします。

#### 5) 企画及び管理運営について

・以下のような場合、次回からの出店をお断りします。

※ディスプレイ、販売商品など主催者の決定及び指示に従っていただけない場合

※開催中の言動など主催者の指示に従っていただけない場合

※連絡がとれない、期日までに返答がないなど運営に支障をきたす場合

### 8. ゴミの処理について

ゴミの問題は、イベント開催において最も大きな課題となっています。

来場するお客様がイベント時に出るゴミの扱いについて意識して頂き、また出店各位にも主催者と共にゴミについて考えていくきっかけにしたいと考えています。そこで、ゴミ箱を会場内の一箇所に設置する方法は採用していません。

#### 1) 主催者が提供するゴミ箱を店舗前に設置

・容器等のゴミが出る物品、食品を扱う各店の前にゴミ箱を設置します。

・燃えるゴミ（生ゴミ以外）と不燃ごみ（ビン・カン・ペットボトル）の2種類のゴミ箱を主催者の提供で設置（ビニール袋も配布）。

※ブース前に設置のゴミ箱のゴミは全て各店舗で管理の上、各店舗で責任を持って、必ず当日にお持ち帰りの上、適正に処分して下さい。



設置イメージ

不燃ゴミ

燃えるゴミ

※残飯、ドリンクや氷などの汁受けは、取扱各店でご用意ください。

・ビン・カン・ペットボトルの販売の無い店舗には不燃ごみの設置はしません

・物販店の前にはゴミ箱を設置しません。

・ゴミ箱、汁受けの管理は各店でお願いします。

・イベント開催中にゴミ箱がいっぱいになった時のゴミ袋の交換、ゴミの一時保管等は各店で実施します。お客様にゴミの回収をお声がけください。

※※※ 生ゴミについて ※※※

各店舗から出る生ゴミおよび、お客様から出る氷や汁、残飯などの生ゴミは回収及び処理できませんので、各店舗で責任を持ってお持ち帰りください。

※※※ 汁受け等 ※※※

・ドリンク販売や汁物を販売する場合、主催者が用意するゴミ箱とは別に、各店舗で汁受けをご用意ください。

・お客様からの返却時にでるドリンクの氷や汁、残飯については汁受け等で必ず容器類と分別してください。



ザル



・氷や残汁は、各店舗で責任を持って廃棄して下さい。出店ブース付近の側溝やアーケード柱下部へ廃棄しないで下さい（汚濁、悪臭の原因）。

2) マーケット終了後の生ゴミ以外のゴミ処理について

・ブース前に設置のゴミ箱のゴミは全て各店舗で責任を持って、必ず当日にお持ち帰りの上、適正に処分して下さい。

・ごみの放置及び残汁等を廃棄した場合、次回からの出店をお断りします。

9. 搬出入について

搬入時間 午前 9時～午前10時

※開店準備は、10時45分までに完了下さい。

※車両は、午前10時までに移動下さい（14ページ参照）。

搬出時間 午前 4時～午前 5時

※車両は、午後 5時までに移動下さい（14ページ参照）。

※搬出入等で発生した事故等につきましては、当協議会は一切の責任を負いません。

# 御旅屋人マーケット アーケード会場図

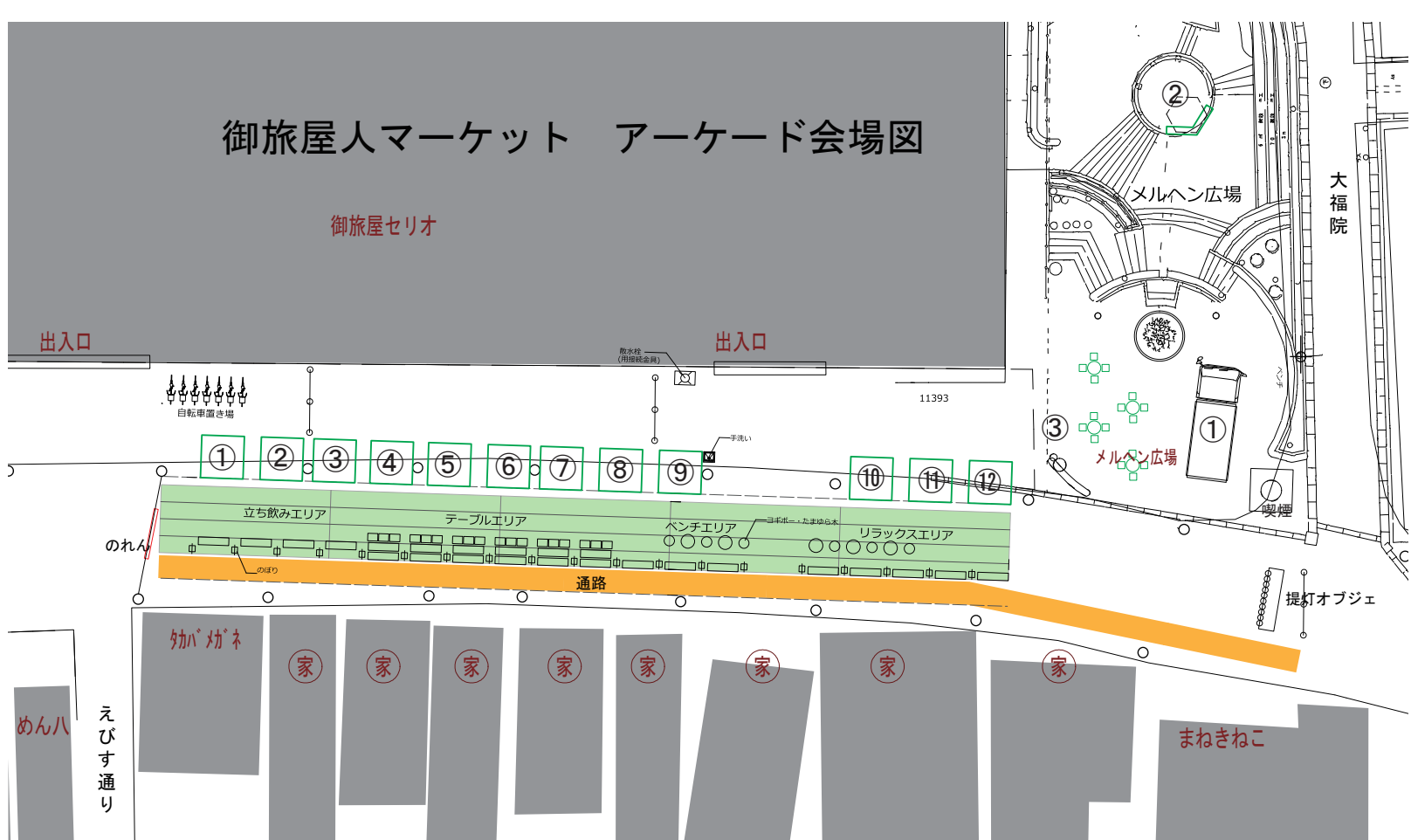

# 御旅屋人マーケット セリオB1F会場図



アーケード「屋台」

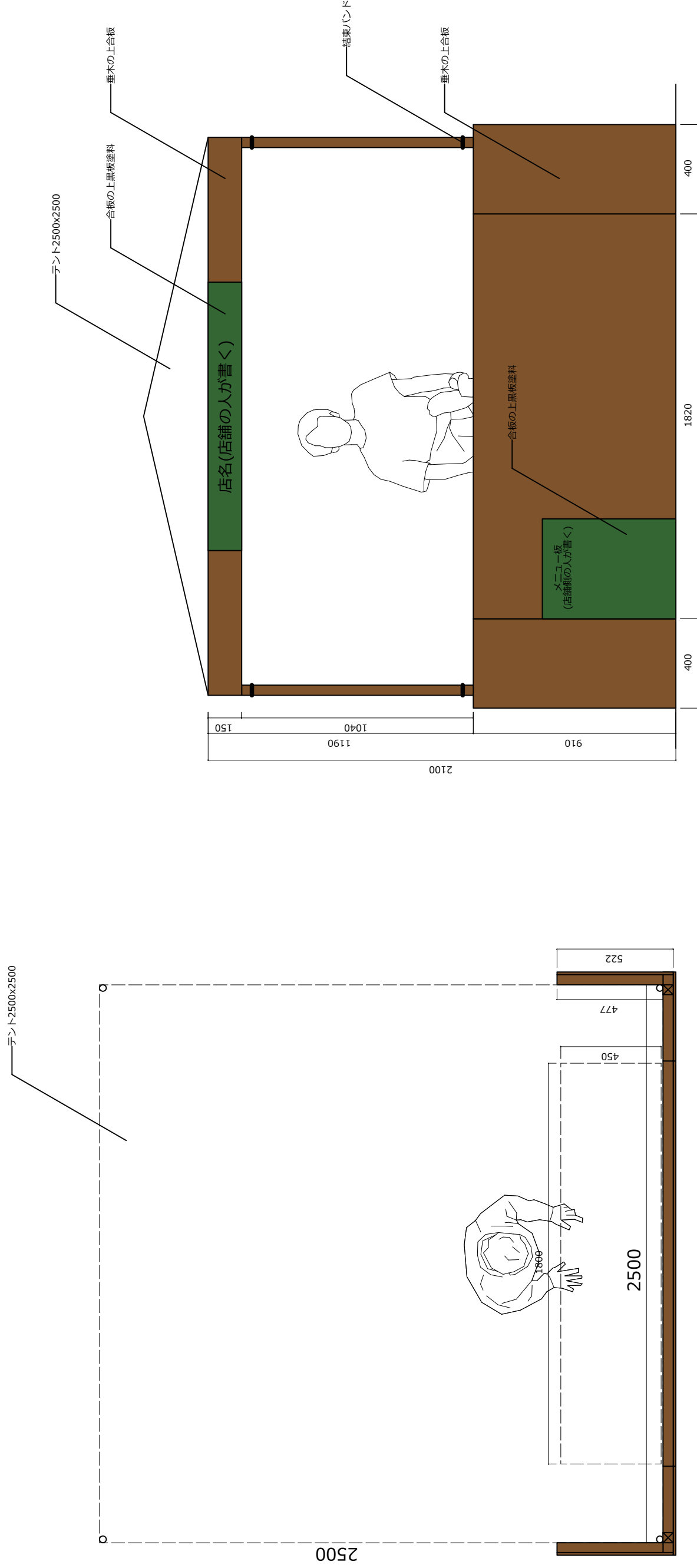

<平面図>

<正面図>

※テーブル(有償)を配置した際のイメージ図です。  
 テーブル等は出店者にてご用意下さい。

広場\_バーカウンター

- ※カウンターテーブルを配置した際のイメージ図です。作業用のテーブル等は出店者にてご用意下さい。
- ※雨天時は、アーケードブースへ移動の上、出店いただく場合があります。その際は、テーブル等を出店者でご用意下さい。貸出テーブル(有償)もあります。

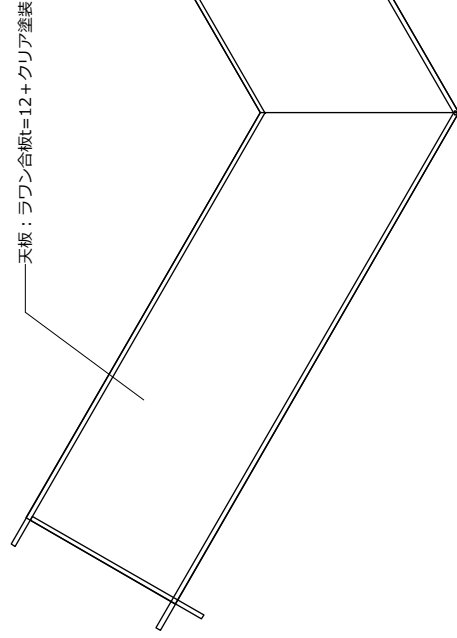

テーブル平面図

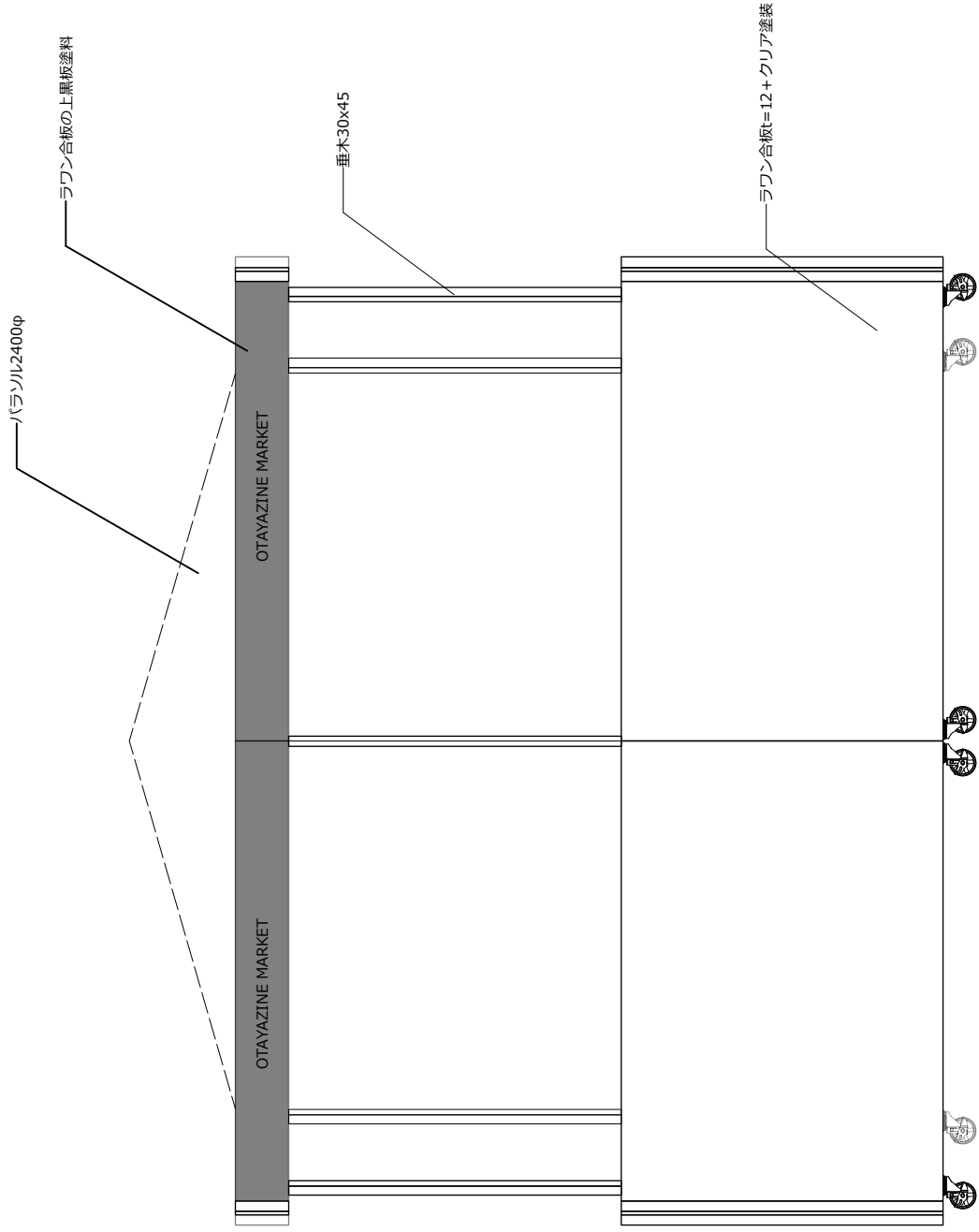

正面図

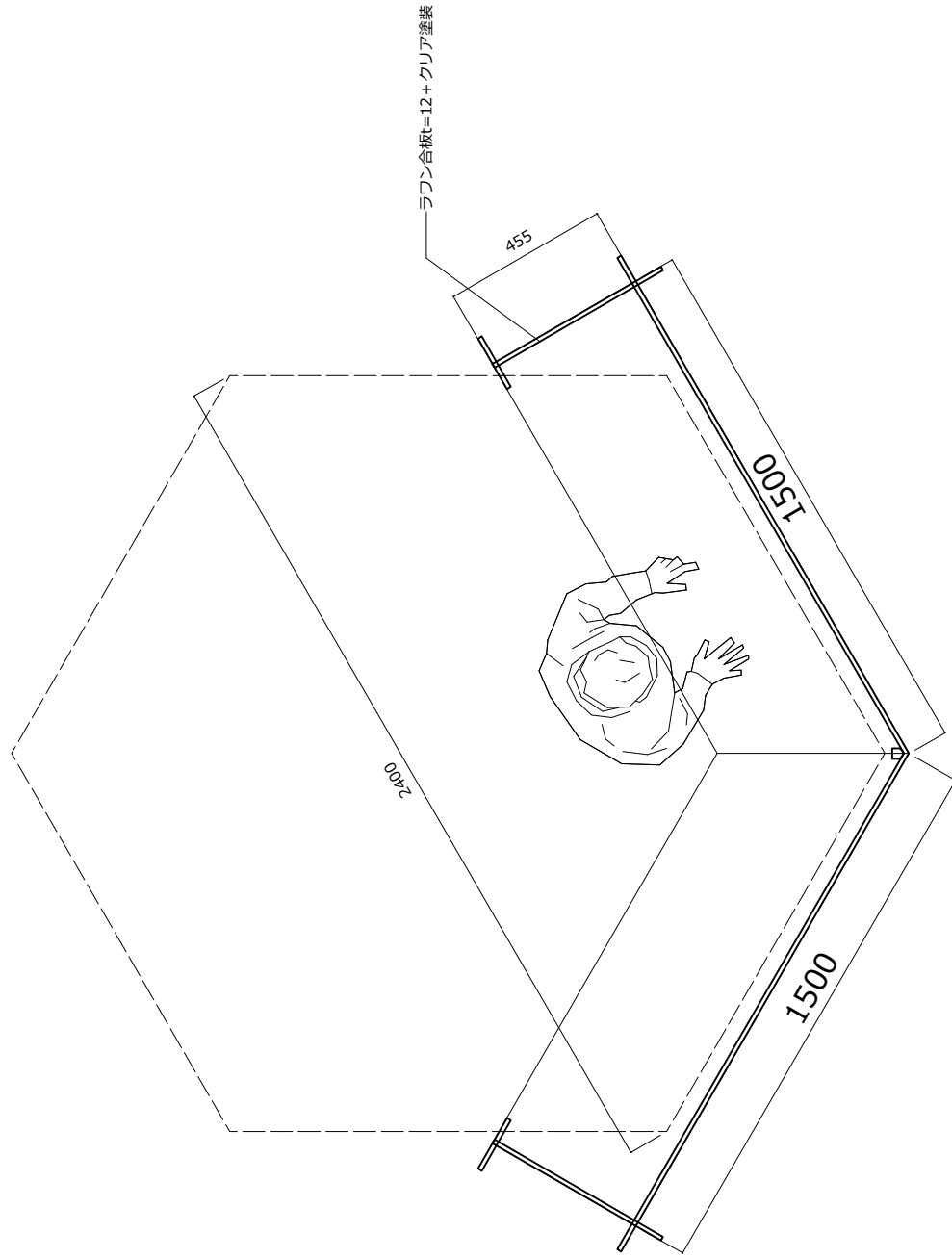

平面図

# B1F\_屋台

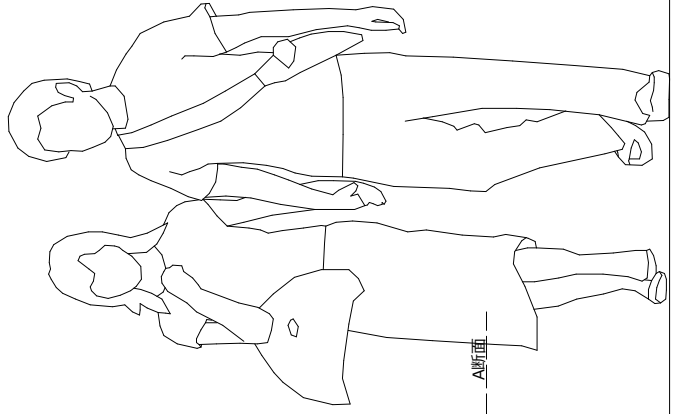
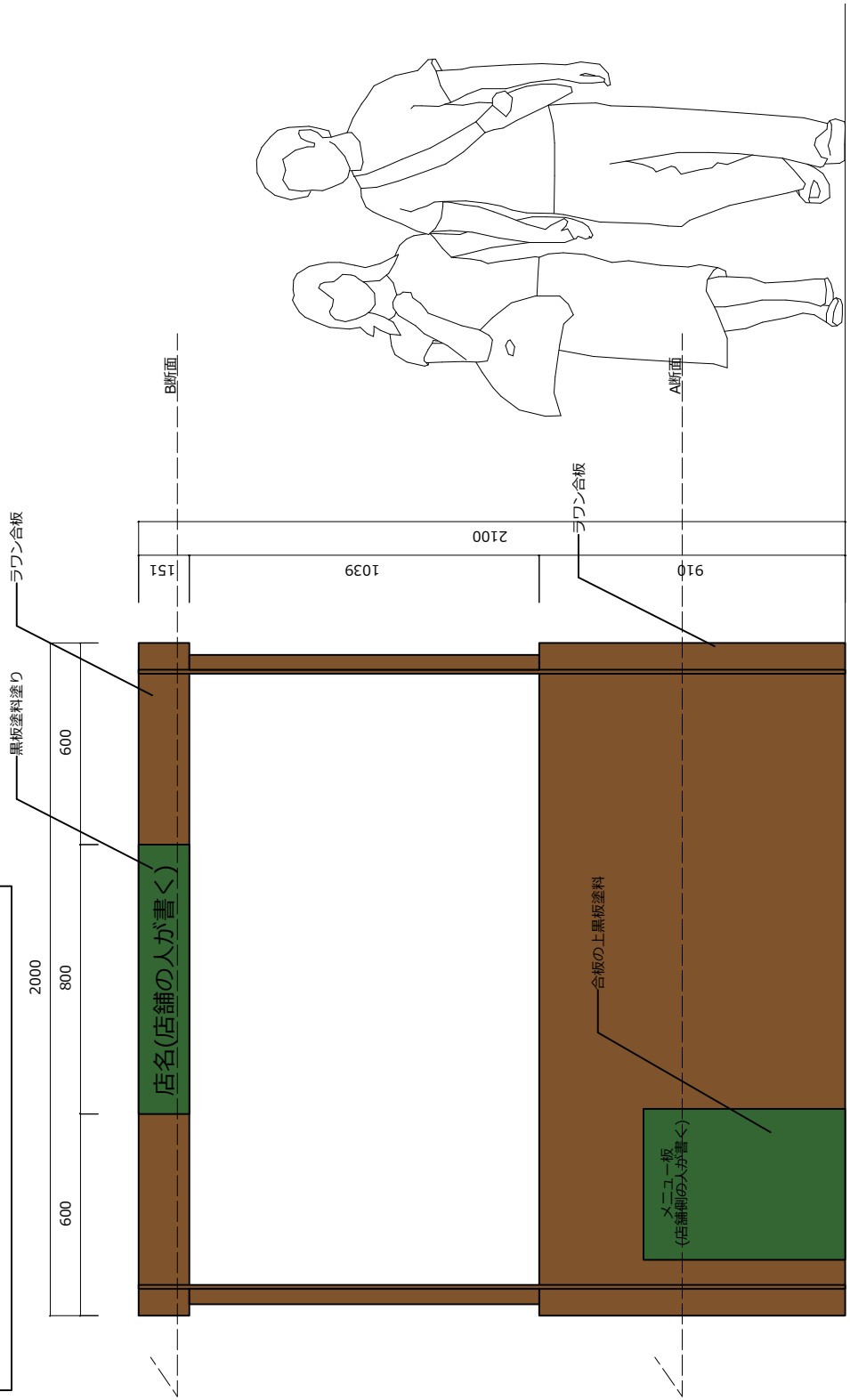

※テーブル(有償)を配置した際のイメージ図です。  
 テーブル等は出店者にてご用意下さい。

<正面図>

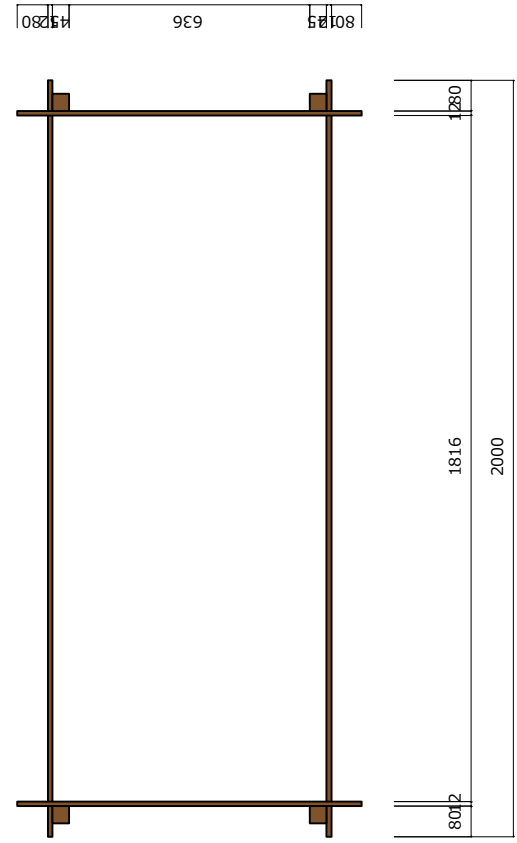
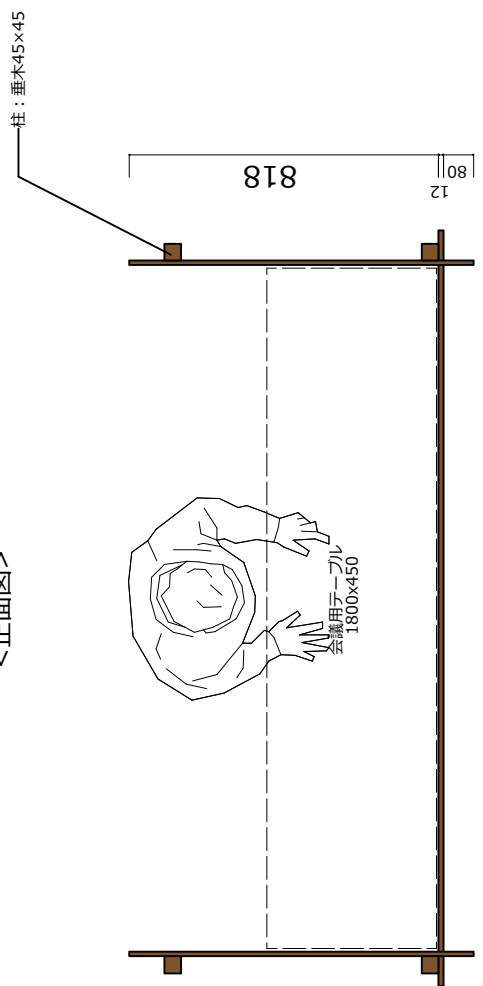

<A断面図>

<B断面図>

## 10. 会場設営について

会場：御旅屋セリオB1、御旅屋アーケード、メルヘン広場

### 会場周辺地図

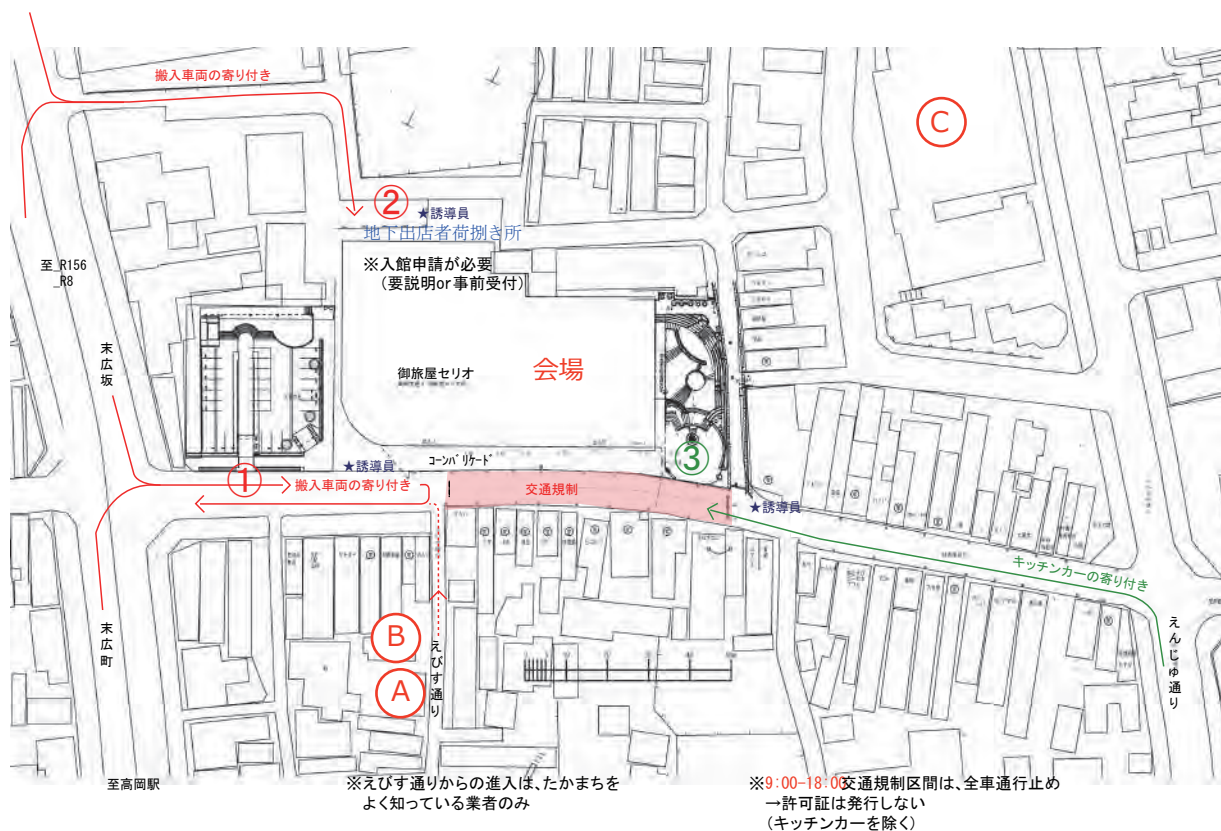

## 車搬入の方へ

※運搬に必要な台車は各自でご用意ください。

近くの有料駐車場をご利用ください。

※価格は掲載時の価格なので変動する場合があります。

### A タイムズ高岡末広町

〒933-0023 富山県高岡市末広町 3 7

41 台 (24 時間最大 770 円)

### B タイムズ高岡駅北口

〒933-0023 富山県高岡市末広町 3 6

8 台 (24 時間最大 660 円)

(全長 5m、全幅 1.9m、全高 2.1m、重量 2.5t 24 時間入庫可)

### C 御旅屋駐車場

〒933-0029 富山県高岡市御旅屋町 1222-1

355 台

24 時間出庫可 (24 時間最大 1,000 円)

### アーケード出店者

- ① 各店舗指定の搬入時間に車を一時停車して荷降ろしを行ってください。

### 地下出店者

- ② 各店舗荷捌き場にて搬入時間に車を一時停車して荷降ろしを行ってください。

地下会場までの搬入路は別紙確認ください。

### メルヘン広場出店者

- ③ 各店舗搬入時間に車を一時停車して荷下ろしを行ってください。



## 御旅屋人マーケット

## 出店申込書

No	記載項目	記入例	記入欄
1	出店希望年月／場所	令和5年5月／6月／7月／8月 アーケード会場	<input type="checkbox"/> アーケード <input type="checkbox"/> マルハン <input type="checkbox"/> 地下1F
2	フリガナ	ヤキトリオタヤ	
3	店舗名称	焼き鳥御旅屋	
4	住所	〒933-0029 高岡市御旅屋町101	
5	代表者の氏名	高岡 一郎	
6	代表者携帯番号	090-****-****	
7	連絡が取れるメールアドレス	takaoka@**. **. **	
8	当日責任者の氏名	二上 次郎	
9	当日責任者の携帯番号	080-□□□□-□□□□	
10	当日、出店（販売）する物品・サービス及び価格※飲食の場合は全メニューを記載	焼き鳥盛り合わせ3本 もつ煮込み ¥500-	
11	10. の数量、食数	焼き鳥：盛り合わせ (モモ、むねネギ、皮)	
12	お店のPR、商品等紹介 (インスタグラムでの紹介文)	焼きたてを自慢のたれでお召し上がり下さい。濃ゆい味付けのモツ煮もあります。	
13	現場調理の有無	<input type="checkbox"/> あり <input checked="" type="checkbox"/> なし ※調理方法	<input type="checkbox"/> あり <input type="checkbox"/> なし ※調理方法
14	火気使用の有無 (持ち込み火器類)	<input checked="" type="checkbox"/> あり <input type="checkbox"/> なし ※火器類の仕様、数量、容量	<input type="checkbox"/> あり <input type="checkbox"/> なし ※火気機材
15	電気使用の有無 (500wにつき500円)	<input type="checkbox"/> あり <input checked="" type="checkbox"/> なし ※消費電力	<input type="checkbox"/> あり <input type="checkbox"/> なし ※消費電力
16	机の貸出の有無 (450×1800、1,200円／台) (丸イス：200円／脚)	<input type="checkbox"/> あり <input checked="" type="checkbox"/> なし ※台数	<input type="checkbox"/> あり <input type="checkbox"/> なし
17	飲食特約の申し込み (1,000円／店・日)	<input checked="" type="checkbox"/> する <input type="checkbox"/> しない	<input type="checkbox"/> する <input type="checkbox"/> しない
18	搬出入方法 (車の場合は、台数、車種、色)	軽四1台：黒	
19	その他質疑、コメント等	鶏肉専門店です。一羽ずつ丁寧にさばいて仕込んでいます。貴重な部位も提供してお	
20	その他 必要なもの	別紙 誓約書	キッチンカー：形状、寸法／配膳位置 長さ × 幅 × 高さ
21		別紙 設備等配置図	運転席側・助手席側・後方

協議／特記事項

## 誓 約 書

私は、御旅屋人マーケット への出店に際し、以下の事項を遵守し、高岡市中心市街地活性化協議会の指示に従うことを誓約いたします。

- 1 出店ブース小間割の範囲をはみだしません。
- 1 他の出店者に一切迷惑をかけません。
- 1 荷物、材料の搬入、搬出は決められた経路・時間内に行います。
- 1 全てのゴミを持ち帰り、適正にゴミを分別・処分します。
- 1 販売品目の内容・価格を提示し、素材・価格を変えません。
- 1 出店者の車両は指定の駐車場を利用(有料)します。
- 1 撤収後は速やかに片付けの上、清掃を充分に行います。
- 1 消防署への申請事項を遵守し、防火管理します。(火気取扱、設備、消火器など)
- 1 厚生センターへの申請事項を遵守します。(品質保持、食材・保管、内容方法など)
- 1 感染防止に係る基本的対策、健康確認及びチェックリストを遵守します。
- 1 万一、事故が発生した場合、賠償を含めて迅速に対応します。
- 1 暴力団排除条例に該当する個人・法人・団体等ではありません。
- 1 運営担当者及び他の出店者とともに円滑な運営管理に協力します。

令和 年 月 日

高岡市中心市街地活性化協議会

事務局:末広開発(株) 宛

【出店者】 店名

住所

代表者氏名

印

設備等計画図  
御旅屋アーケード会場用ブース（什器）

別紙

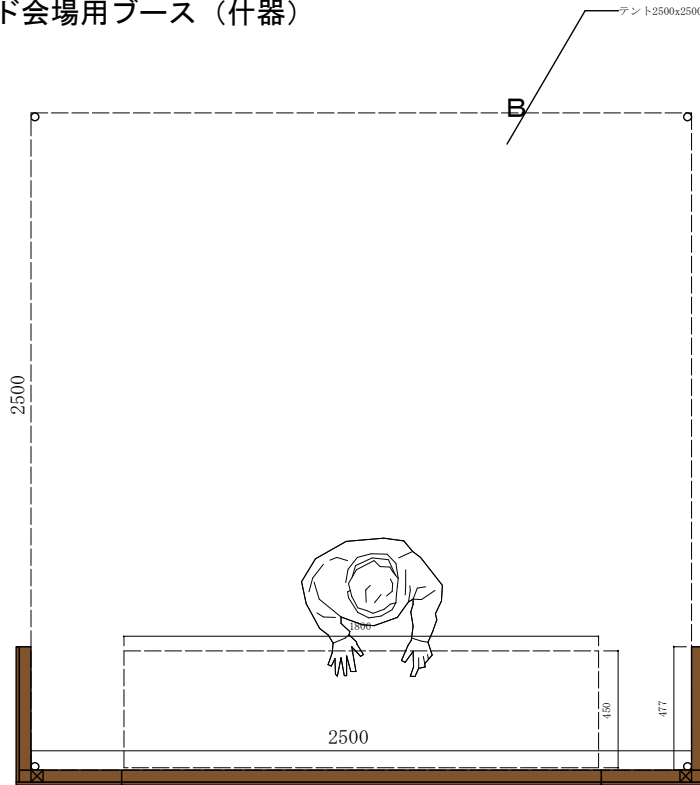

<平面図> コンロ、ボンベ等の使用設備をご記入下さい  
※ 1小間の外部に備品・食料等の留め置きを禁止します。

出店・テナント名称	A	記入例	〇〇商店
場所	<input checked="" type="checkbox"/> アーケード <input type="checkbox"/> メルヘン広場 <input type="checkbox"/> 地下1階	<input checked="" type="checkbox"/> アーケード <input type="checkbox"/> メルヘン広場 <input type="checkbox"/> 地下1階	
設備	<input type="checkbox"/> テーブル (有償)	台	1台 (45×180cm)
	<input type="checkbox"/> 丸イス (有償)	脚	1脚
	<input type="checkbox"/> G A S		10 kg × 1 本 20 kg × " " 8 kg × " "
	<input type="checkbox"/> コンロ	台	2連 1台
	<input type="checkbox"/> 電灯コンセント (有償)	w 1 回路 (最大1400w)	1000w 1 回路
	<input type="checkbox"/> 持込機器・機材		ホットプレート : 1,000w
	<input type="checkbox"/> 特記 :		PB 9~12mm-45×90cm (不燃材)

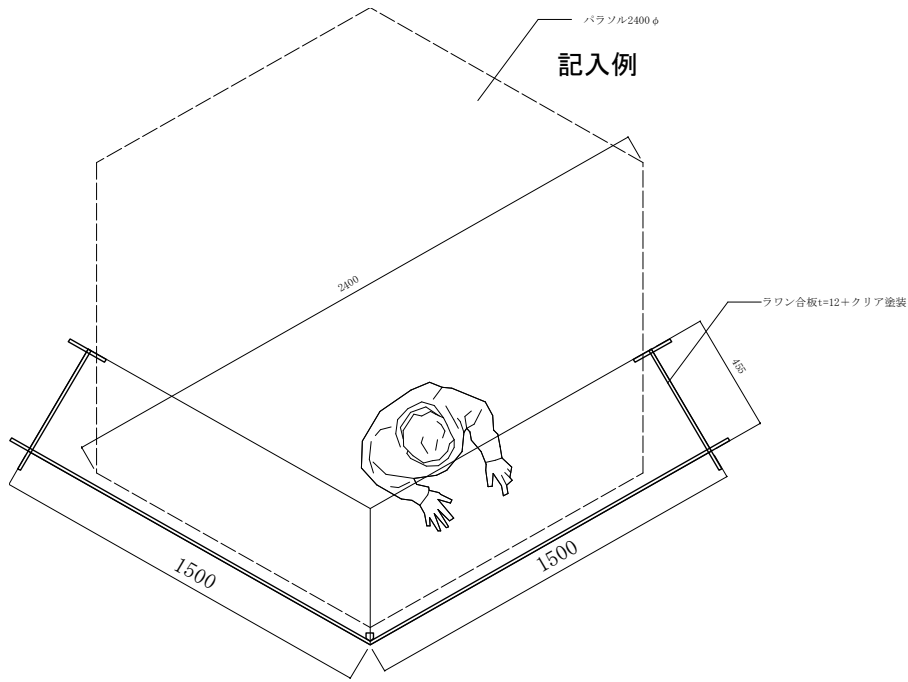

平面図

コンロ、ボンベ等の使用設備をご記入下さい  
 ※1小間の外部に備品・食料等の留め置きを禁止します。

出店・テナント名称	A	記入例	〇〇商店
場所	<input type="checkbox"/> アーケード <input checked="" type="checkbox"/> メルヘン広場 <input type="checkbox"/> 地下1階	<input type="checkbox"/> アーケード <input checked="" type="checkbox"/> メルヘン広場 <input type="checkbox"/> 地下1階	
設備	<input type="checkbox"/> テーブル (有償)	台 (カウンター)	— 台 (カウンター)
	<input type="checkbox"/> 丸イス (有償)	脚	1脚
	<input type="checkbox"/> G A S		10 kg × 1 本 20 kg × " " 8 kg × " "
	<input type="checkbox"/> コンロ	連 台	2連 1台
	<input type="checkbox"/> 電灯コンセント (有償)	w 1 回路 (最大1400w)	1000w 1 回路
	<input type="checkbox"/> 持込機器・機材		ホットプレート : 1,000w
	<input type="checkbox"/> 特記 :		PB 9~12mm-45×90cm (不燃材)

記入例

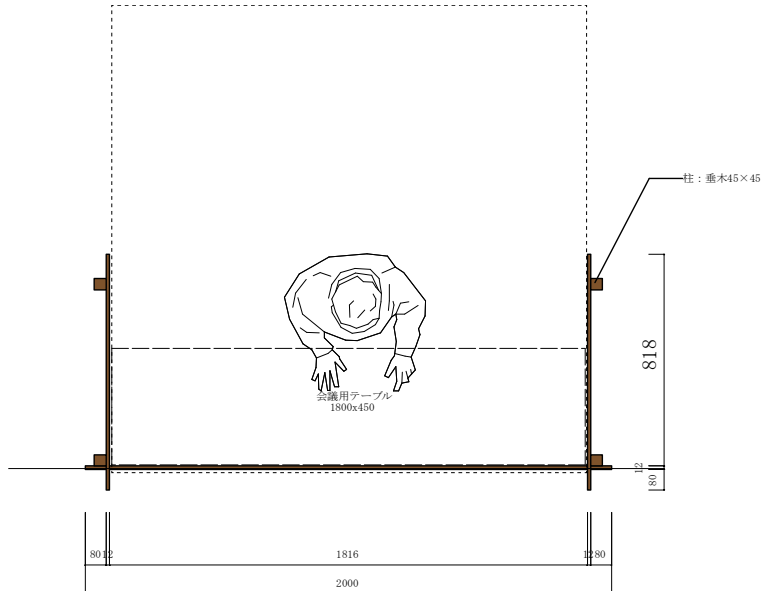

コンロ、ボンベ等の使用設備をご記入下さい  
※1小間の外部に備品・食料等の留め置きを禁止します。

出店・テナント名称	A	記入例	〇〇商店
場所	<input type="checkbox"/> アーケード <input type="checkbox"/> メルヘン広場 <input checked="" type="checkbox"/> 地下1階	<input type="checkbox"/> アーケード <input type="checkbox"/> メルヘン広場 <input checked="" type="checkbox"/> 地下1階	
設備	<input type="checkbox"/> テーブル (有償)	台	1台 (45×180cm)
	<input type="checkbox"/> 丸イス (有償)	脚	1脚
	<input type="checkbox"/> GAS		10kg× 1本 20kg× " 8kg× "
	<input type="checkbox"/> コンロ	台	2連 台
	<input type="checkbox"/> 電灯コンセント (有償)	w 1 回路 (最大1400w)	1000w 1 回路
	<input type="checkbox"/> 持込機器・機材		ホットプレート：1,000w
	<input type="checkbox"/> 特記：		PB 9~12mm-45×90cm (不燃材)